

ПАСПОРТ
Инструкция по сборке
Шкафы серии
ШРК, ШРЭК, АШРК, ТМ и ШМУ

ШРК11-300
ШРК11-400

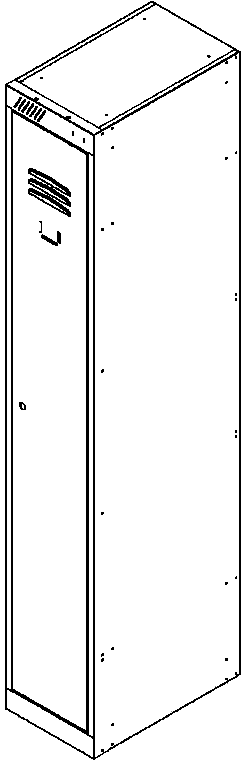

ШРК12-300
ШРК12-400

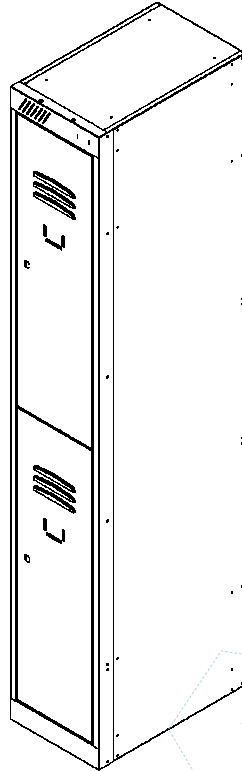

ШРК14-300
ШРК14-400

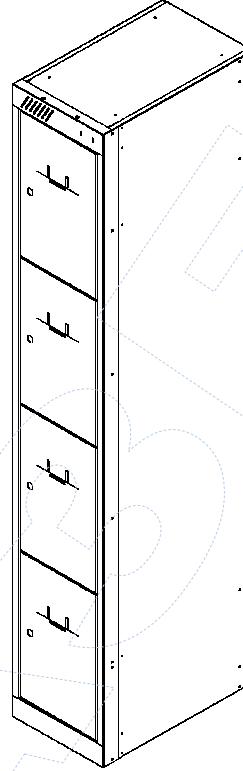

ШРЭК 21-530

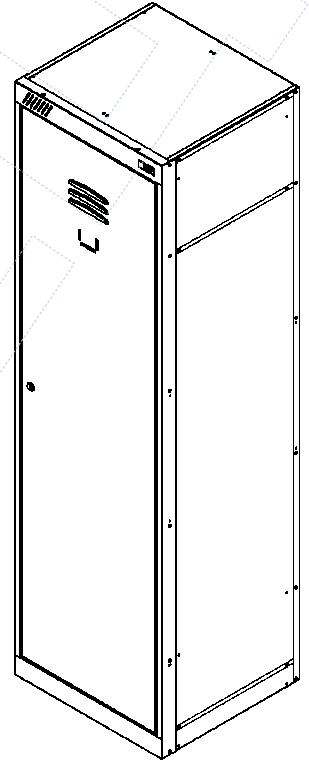

ШРЭК 22-530
ШРК 22-600, ШРК 22-800
ТМ 22-600, ТМ 22-800
ШМУ 22-800, ШМУ 22-600

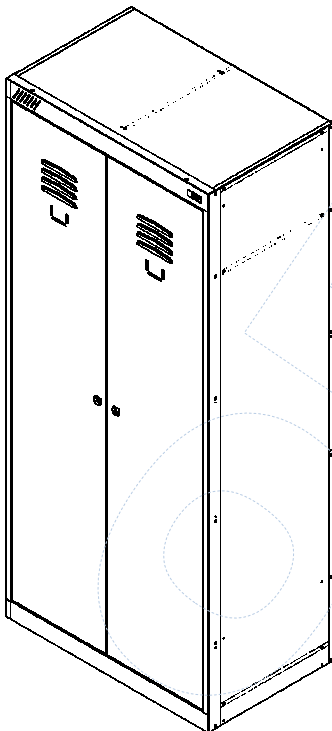

ШРК 24-600
ШРК 24-800

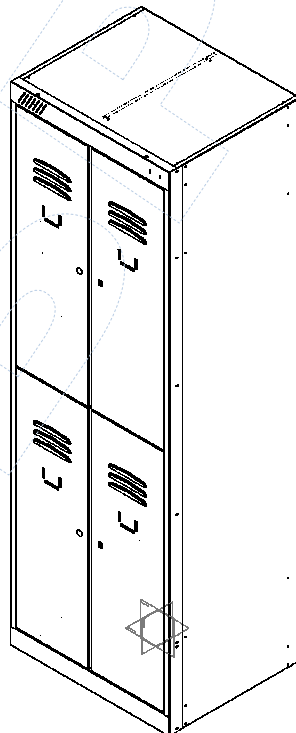

ШРК 28-600
ШРК 28-800

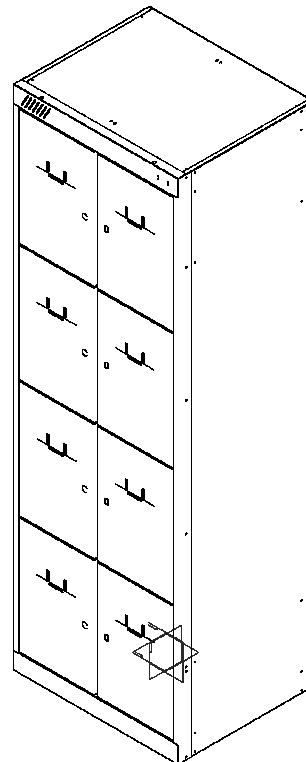

АШРК 22-600
АШРК 22-800

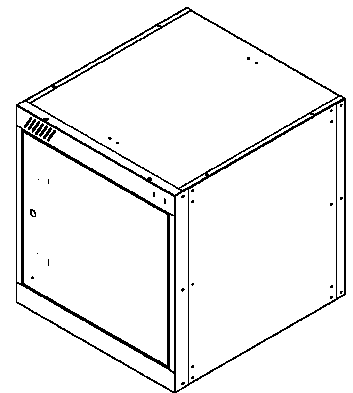

Содержание

1. Назначение изделия.
2. Технические характеристики и комплектность
3. Инструкция по сборке шкафов.
4. Указание мер безопасности. Транспортирование и хранение.
5. Гарантийные обязательства. Свидетельство о приёмке.

1. Назначение изделия.

Применяются для обустройства социальных зон производственных предприятий, офисов, спортивных клубов, медицинских, военных, образовательных учреждений и т.д.

2. Технические характеристики и комплектность

2.1. Стандартная поставка-

Шкафы серий ШРК 22-600, ШРЭК, АШРК -2 шкафа в разобранном виде в картонной коробке с необходимой фурнитурой.

Шкафы серий ШРК 22-800, ТМ, ШМУ-1 шкаф в разобранном виде в картонной коробке с необходимой фурнитурой.

Сборка - с помощью металлических заклёпок

Открывание дверей шкафов – правое/левое. Угол открывания дверей не менее 130 град.

Замок (стандартно)- почтовый повышенной секретности 1:1000

Покрытие- краска полимерная порошковая.

Комплектность

| Поз. | Наименование | ШРК 11-300 11-400 | ШРК 12-300 12-400 | ШРК 14-300 14-400 | ШРЭК 21-530 | ШРЭК 22-530 | ШРК 22-600 22-800 | ШРК 24-600 24-800 | ШРК 28-600 28-800 | АШРК 22-600 22-800 | ТМ 22-600 | ТМ 22-800 | ШМУ 22-600 22-800 |
|------|----------------------------------------------|-------------------------|-------------------------|-------------------------|----------------|----------------|-------------------------|-------------------------|-------------------------|--------------------------|--------------|--------------|-------------------------|
| 1 | Панель лицевая, шт. | 1 | 1 | 1 | 1 | 1 | 1 | 1 | 1 | 1 | 1 | 1 | 1 |
| 2 | Дверь правая, шт. | 1 | 2 | 4 | 1 | 1 | 1 | 2 | 4 | 1 | 1 | 1 | 1 |
| 3 | Дверь левая, шт. | - | - | - | - | 1 | 1 | 2 | 4 | 1 | 1 | 1 | 1 |
| 4 | Стенка боковая, шт. | 2 | 2 | 2 | 2 | 2 | 2 | 2 | 2 | 2 | 2 | 2 | 2 |
| 5 | Перегородка, шт. | - | - | - | - | 1 | 1 | 1 | 1 | 1 | 1 | 1 | 1 |
| 6 | Стенка задняя, шт. | 1 | 1 | 1 | 1 | 1 | 1 | 1 | 1 | 1 | 1 | 1 | 1 |
| 7 | Перекрытие, шт. | 2 | 2 | 2 | 3 | 2 | 2 | 2 | 2 | 2 | 2 | 2 | 2 |
| 8 | Полка, шт. | 1 | 1 | 3 | - | 2 | 2 | 2 | 6 | - | 2 | 2 | 5 |
| 9 | Заклепка Ø 4x6, шт. | 40 | 48 | 64 | 51 | 49 | 49 | 65 | 93 | 29 | 49* | 57* | 47 |
| 10 | Перекладина, шт. | 1 | 2 | - | 2 | 2 | 2 | 4 | - | - | 2 | 2 | 1 |
| 11 | Замок почтовый, шт. | 1 | 2 | 4 | 1 | 2 | 2 | 4 | 8 | 2 | 2 | 2 | 2 |
| 12 | Крючок пластиковый, шт. | 2 | 4 | - | 4 | 4 | 4 | 8 | - | - | 4 | 4 | 2 |
| 13 | Винт с прессшайбой М4х10, шт. | - | 4 | - | - | - | - | 8 | - | - | - | - | - |
| 14 | Гайка самоконтрящаяся М4, шт. | - | 4 | - | - | - | - | 8 | - | - | - | - | - |
| 15 | Винт М6х16(для крепления антресоли к шкафу) | - | - | - | - | - | - | - | - | 2 | - | - | - |
| 16 | Петля дверная, комплект | 2 | - | - | - | 2 | 2 | - | - | 2 | 2 | - | 2 |
| 17 | Паспорт-инструкция шкафа, шт. | 1 | 1 | 1 | 1 | 1 | 1 | 1 | 1 | 1 | 1 | 1 | 1 |

*-Заклепка Ø 4x8

Размеры и масса шкафов:

| Технические характеристики | Обозначение шкафа | | | | | | | | | | | |
|-------------------------------------------------------------------|----------------------|----------------------|----------------------|----------------------|----------------------|----------------------|----------------------|----------------------|----------------------|----------------------|----------------------|----------------------|
| | ШРК 11-300 | ШРК 12-300 | ШРК 14-300 | ШРК 11-400 | ШРК 12-400 | ШРК 14-400 | ШРК 22-600 | ШРК 24-600 | ШРК 28-600 | ШРК 22-800 | ШРК 24-800 | ШРК 28-800 |
| Масса нетто не более, кг | 16,6 | 16,6 | 17,5 | 18,7 | 18,7 | 20,1 | 29,5 | 30 | 30,5 | 34 | 34,5 | 35 |
| Габаритные размеры шкафа в сборе Высота x Ширина x Глубина, мм | 1850x 300x 500 | 1850x 300x 500 | 1850x 300x 500 | 1850x 400x 500 | 1850x 400x 500 | 1850x 400x 500 | 1850x 600x 500 | 1850x 600x 500 | 1850x 600x 500 | 1850x 800x 500 | 1850x 800x 500 | 1850x 800x 500 |

| Технические характеристики | Обозначение шкафа | | | | | | | |
|-------------------------------------------------------------------|----------------------|----------------------|---------------------|---------------------|----------------------|----------------------|----------------------|----------------------|
| | ШРЭК 21-530 | ШРЭК 22-530 | АШРК 22-600 | АШРК 22-800 | ТМ 22-600 | ТМ 22-800 | ШМУ 22-600 | ШМУ 22-800 |
| Масса нетто не более, кг | 26,5 | 30 | 12 | 14 | 48 | 55 | 33,7 | 38,9 |
| Габаритные размеры шкафа в сборе Высота x Ширина x Глубина, мм | 1850x 530x 500 | 1850x 530x 500 | 560x 600x 500 | 560x 800x 500 | 1850x 600x 500 | 1850x 800x 500 | 1850x 600x 500 | 1850x 800x 500 |

3. Инструкция по сборке шкафов.

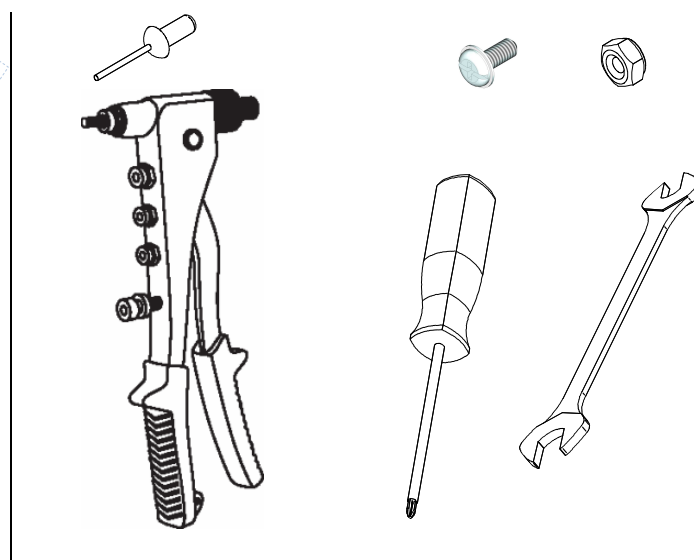
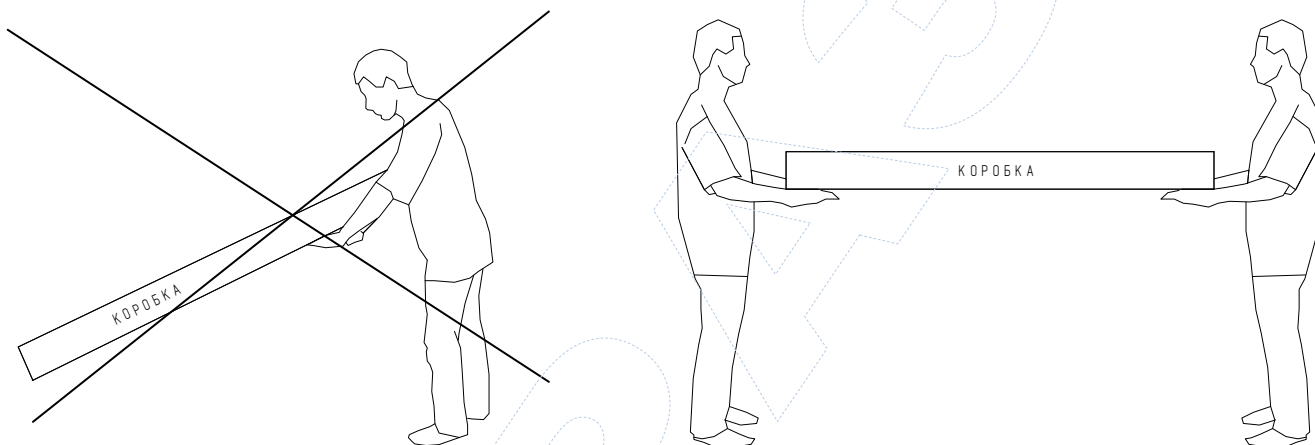

1

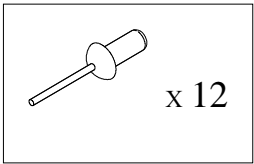

ИЛИ

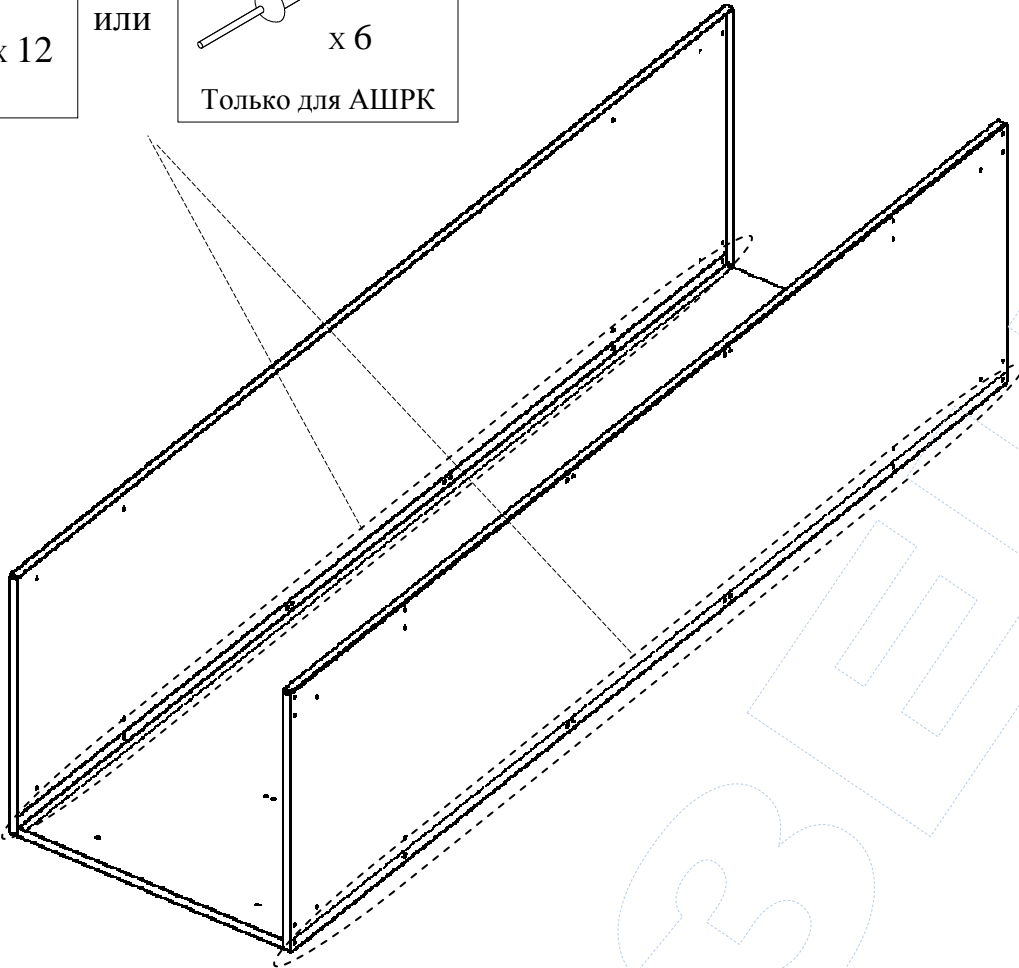

2

ДВОЙНОЙ ГИБ ПЕРЕКРЫТИЙ
ПОВЕРНИТЕ В СТОРОНУ
ЛИЦЕВОЙ ПОВЕРХНОСТИ
ШКАФА.

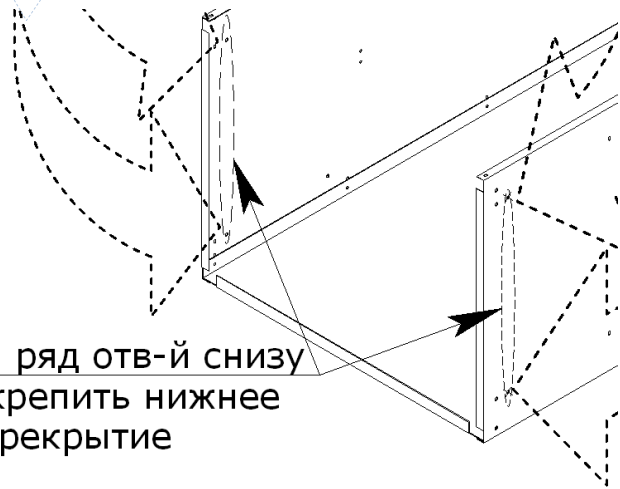
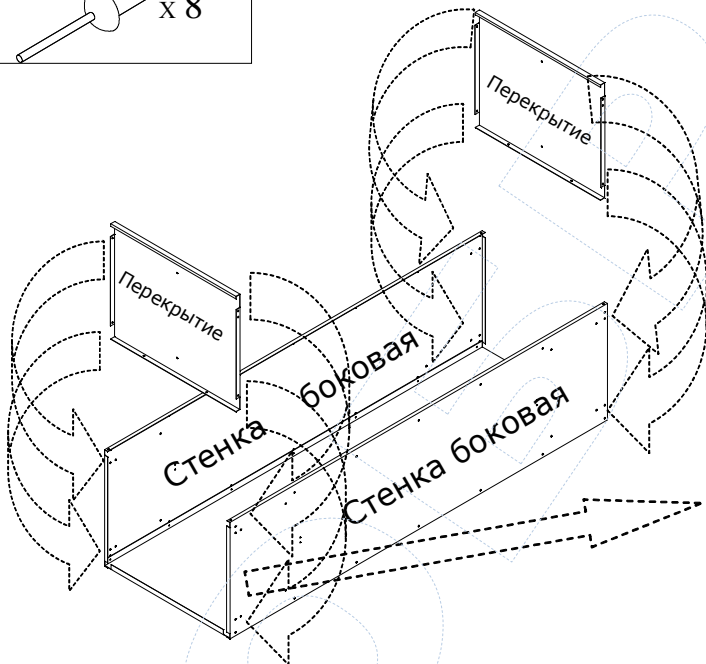
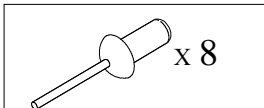

2-й ряд отв-й снизу
Закрепить нижнее
перекрытие

3

ТОЛЬКО ДЛЯ ШРЭК 21-530

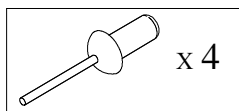

ПЕРЕД УСТАНОВКОЙ ВТОРОГО СВЕРХУ ПЕРЕКРЫТИЯ УСТАНОВИТЕ НА НЕГО КРЮЧКИ И ПЕРЕКЛАДИНЫ

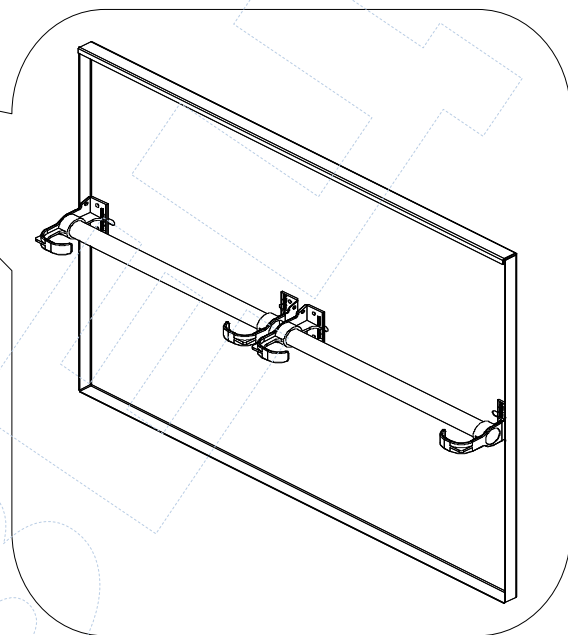
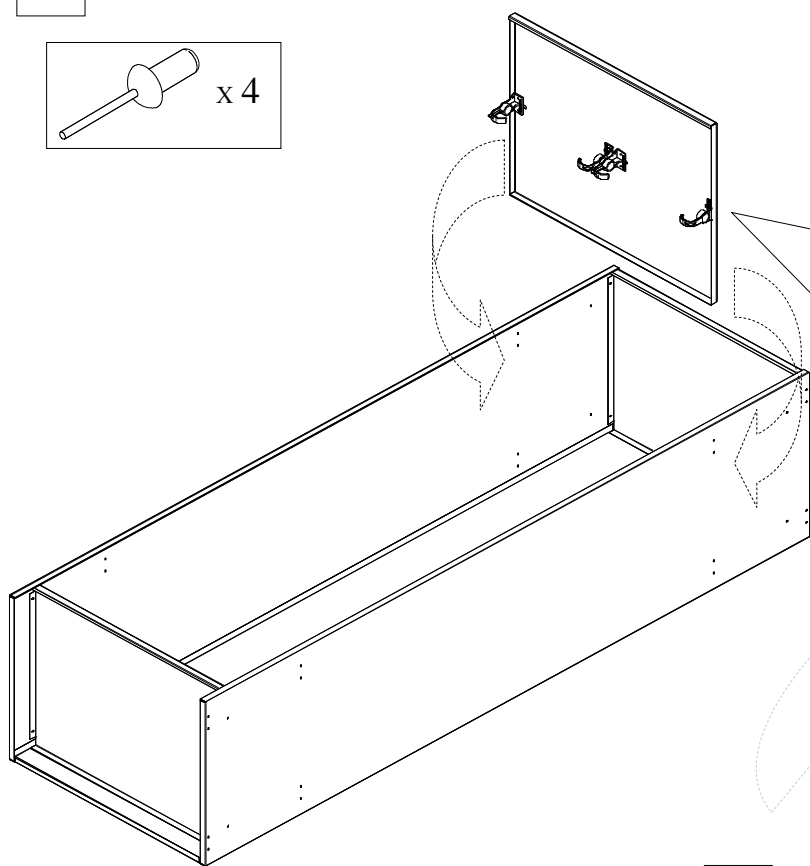

4

ШРК 22-600, ШРК 22-800,
АШРК 22-600, АШРК 22-800,
ШМУ 22-600, ШМУ 22-800,
ТМ 22-600, ТМ 22-800, ШРЭК 22-530

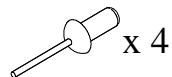

ШРЭК 21-530

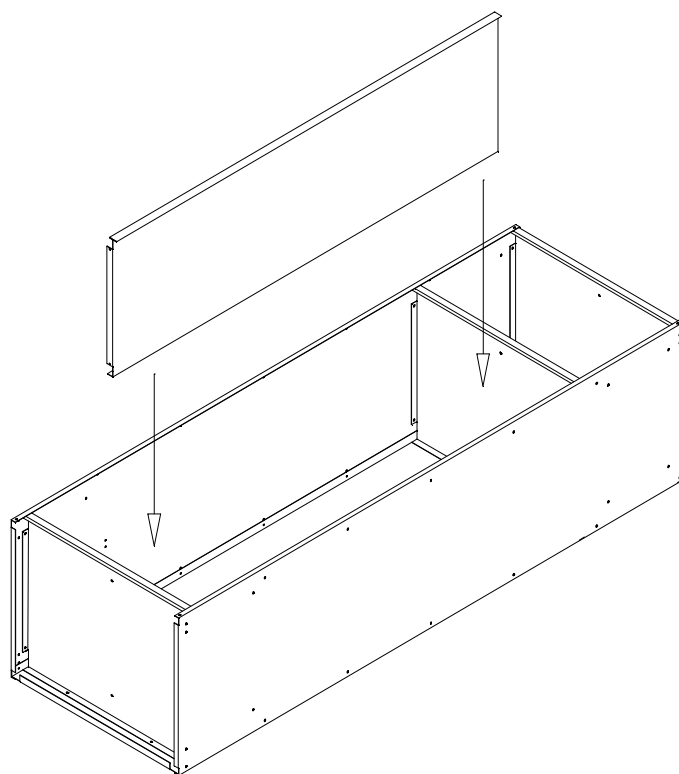
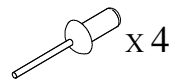

5

ШРК 11-300, ШРК 11-400,
ШМУ 22-600*, ШМУ 22-800*,
ШРК 22-600, ШРК 22-800,
ШРК 12-300**, ШРК 12-400**,
ТМ 22-600, ТМ 22-800,
ШРК 24-600**, ШРК 24-800**

*-только для правой секции шкафа
**-только для нижних полок

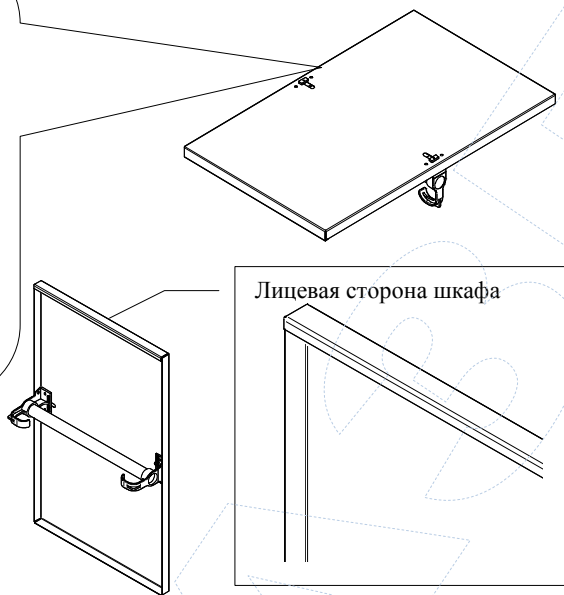
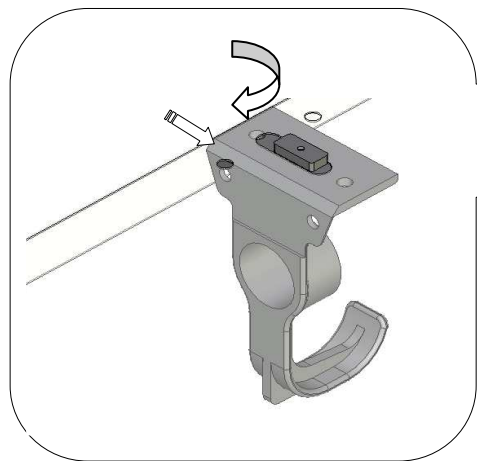

6

ШРК 11-300
ШРК 11-400

ШРК 12-300
ШРК 12-400

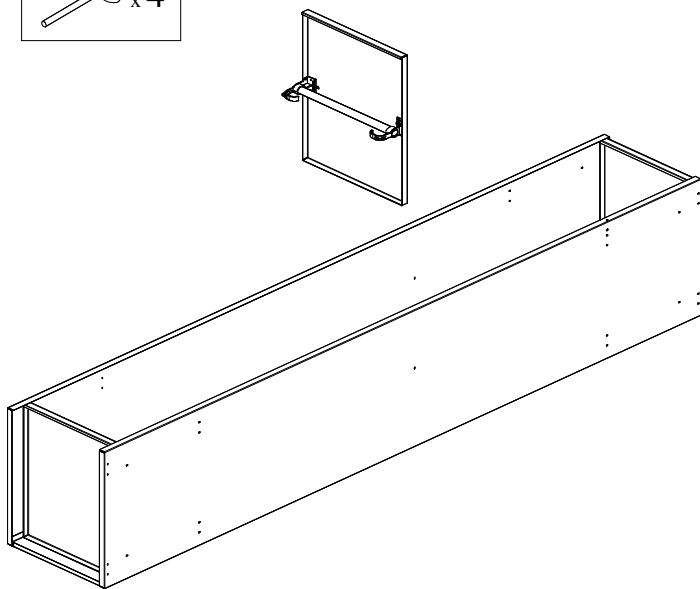
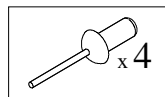
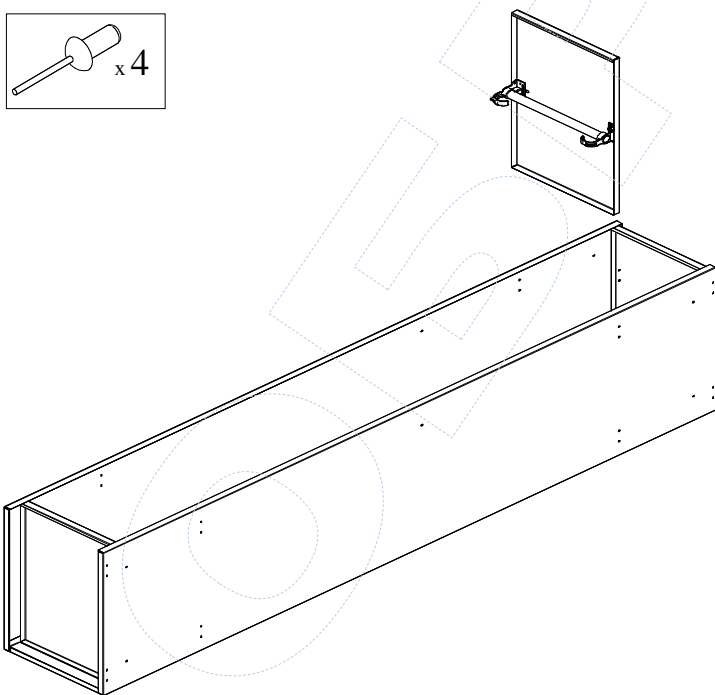
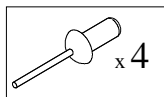

ШПК 22-600
ШПК 22-800
ТМ 22-600
ТМ 22-800

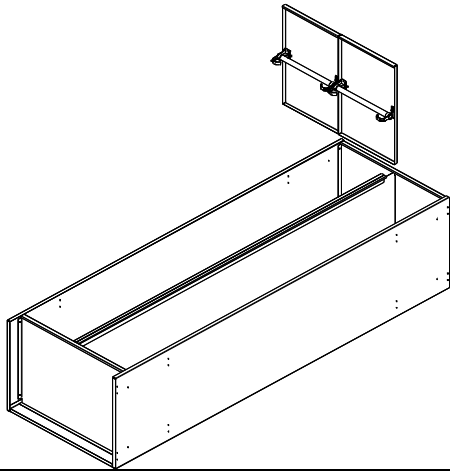
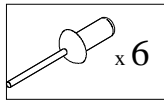

ШПК 24-600
ШПК 24-800

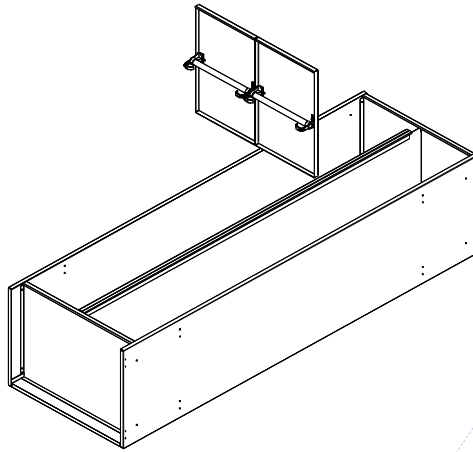
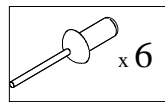

ШМУ 22-600
ШМУ 22-800

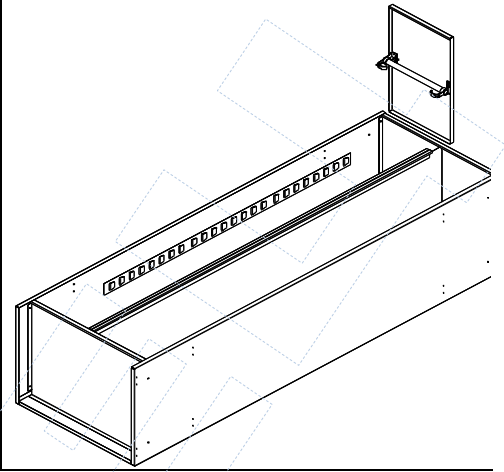
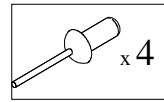

ШПК 14-300
ШПК 14-400

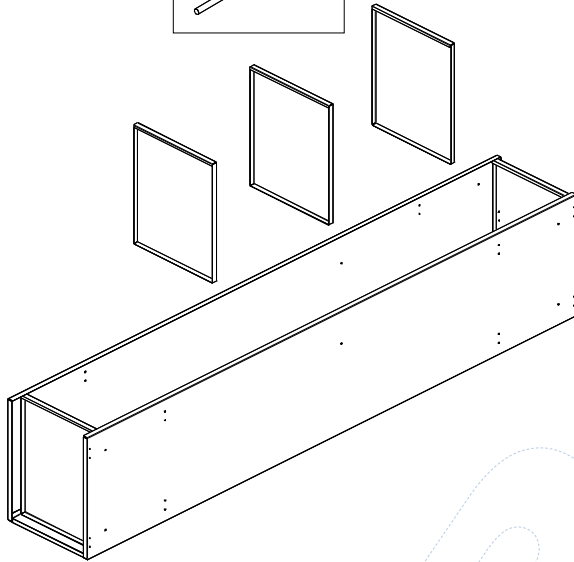
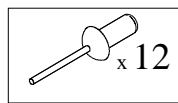

ШПК 28-600
ШПК 28-800

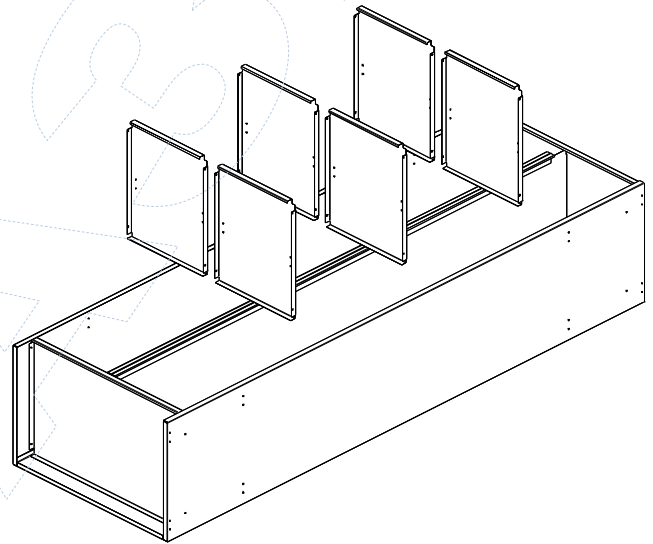
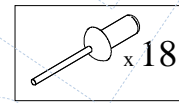

7

ШПК 12-300
ШПК 12-400

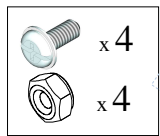

ПЕРЕД УСТАНОВКОЙ
ВСТВЬТЕ ПЕРЕКЛАДИНУ В
ОТВЕРСТИЯ КРЮЧКОВ

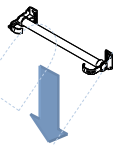

ШПК 24-600
ШПК 24-800

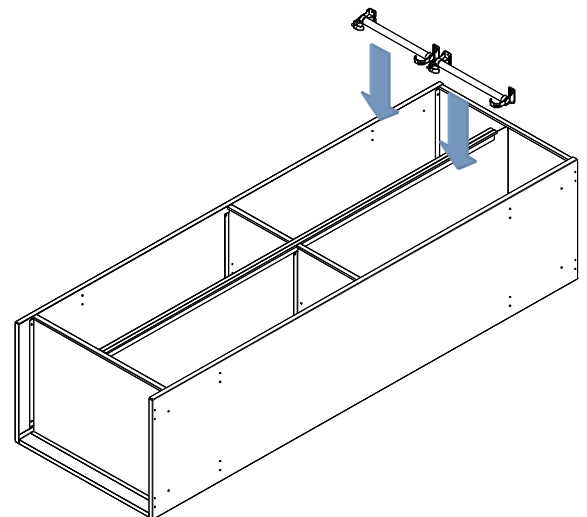
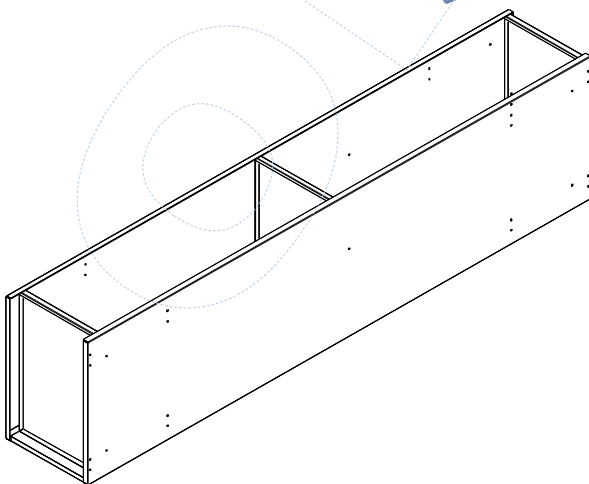
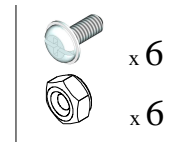

8

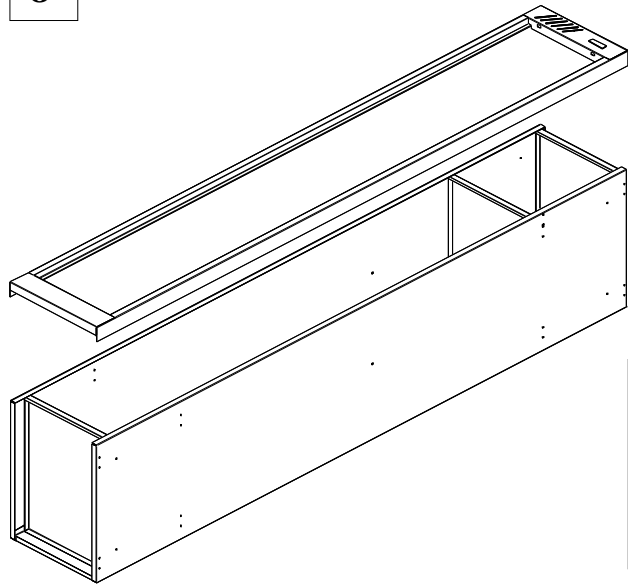

Для всех моделей шкафов
кроме АШРК

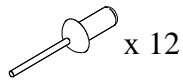

Для шкафов
АШРК 22-600 и
АШРК 22-800

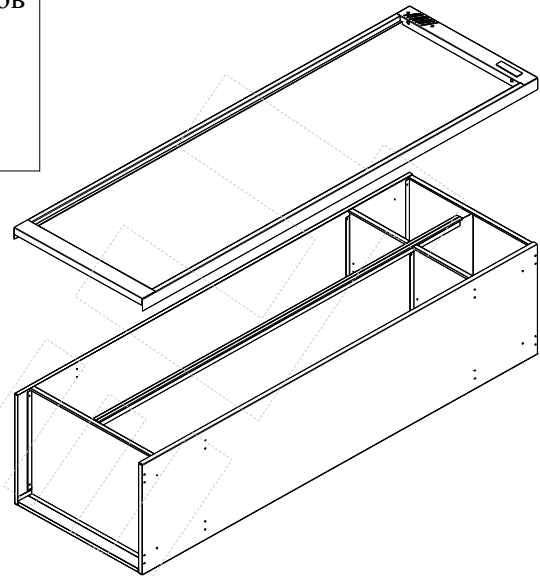
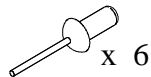

9

ШРК 11-300, ШРК 11-400, ШРК 22-600, ШРК 22-800,
АШРК 22-600, АШРК 22-800,
ШМУ 22-600, ШМУ 22-800, ШРЭК 22-530, ТМ 22-600

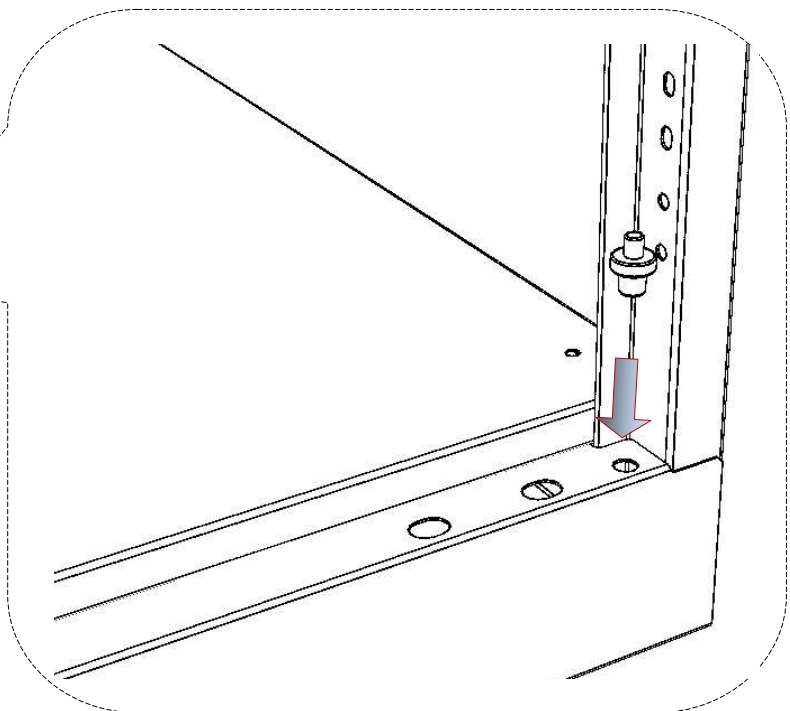
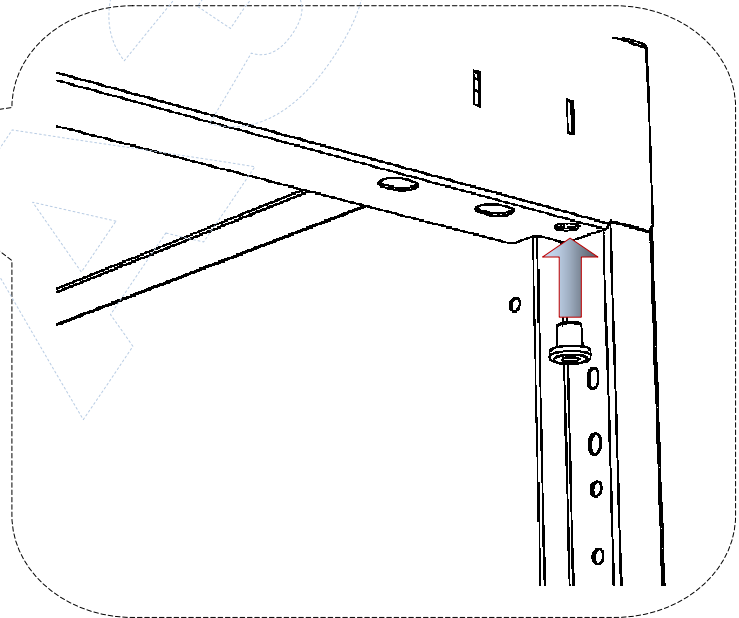
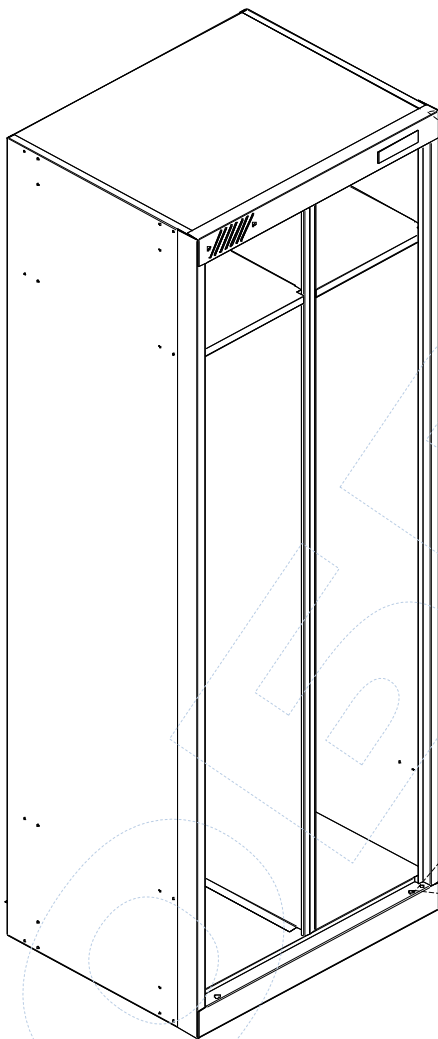

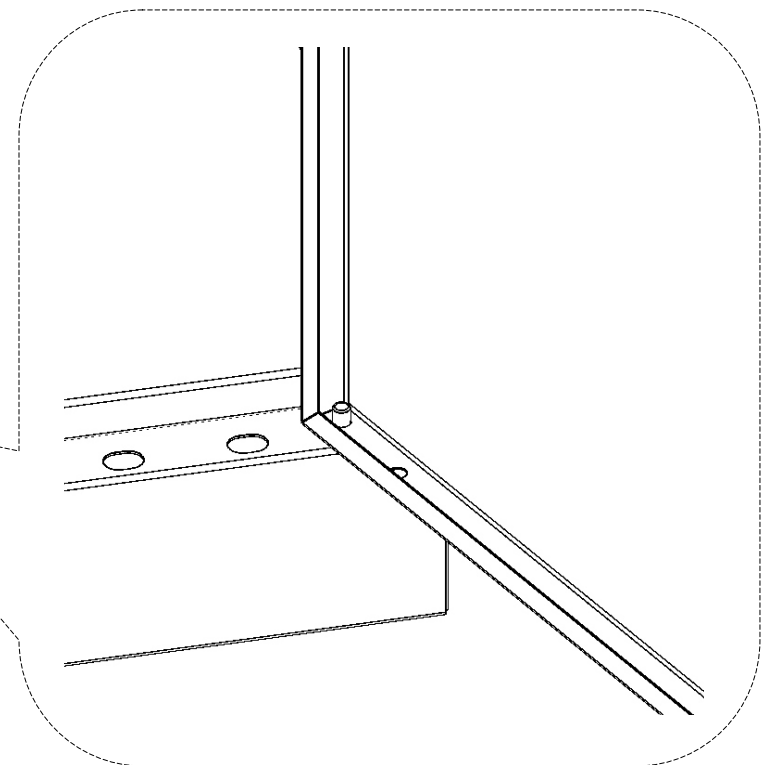
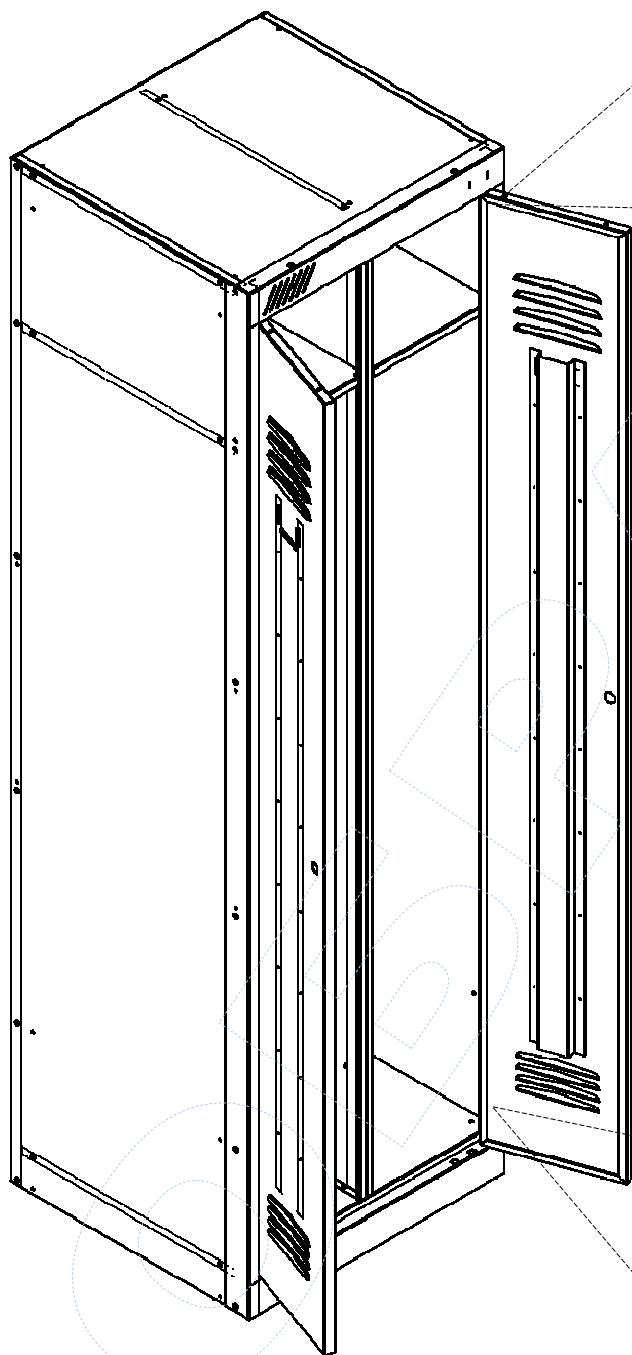
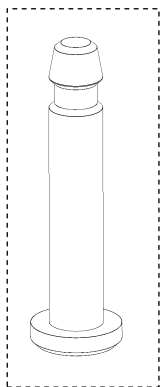

ШРЭК 21-530

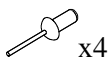

ТМ 22-800

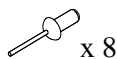

ШРК 12-300,
ШРК 12-400,



ШРК 14-300, ШРК 14-400,
ШРК 24-600, ШРК 24-800

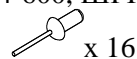

ШРК 28-600,
ШРК 28-800

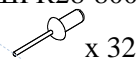

**ЗАКРЕПИТЕ ДВЕРИ СНАЧАЛА ЧЕРЕЗ КРУГЛЫЕ И ТОЛЬКО ЗАТЕМ
ЧЕРЕЗ ОВАЛЬНЫЕ ОТВЕРСТИЯ**

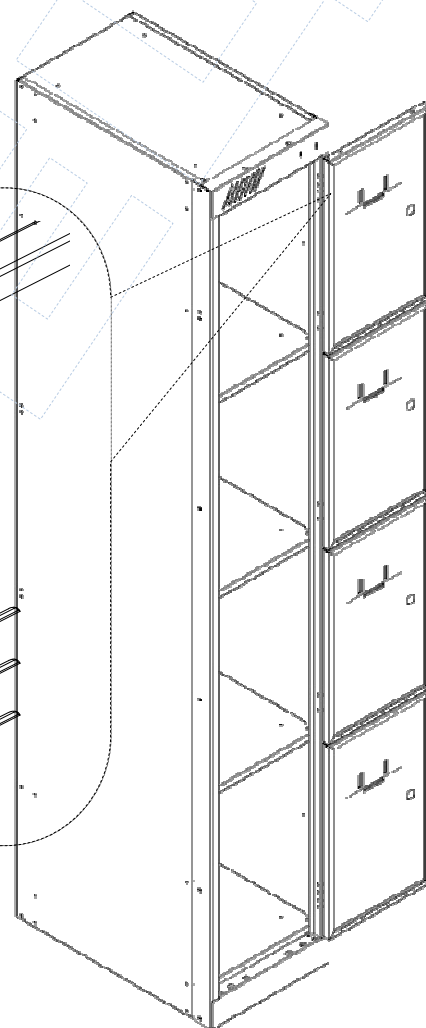
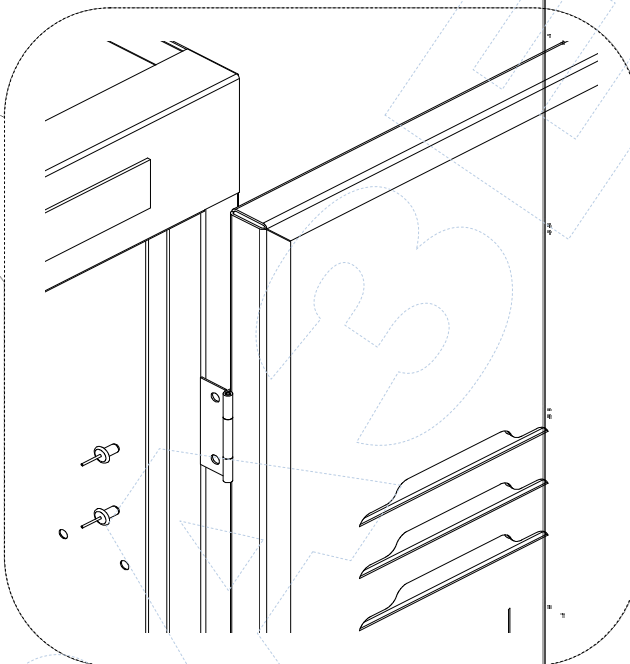
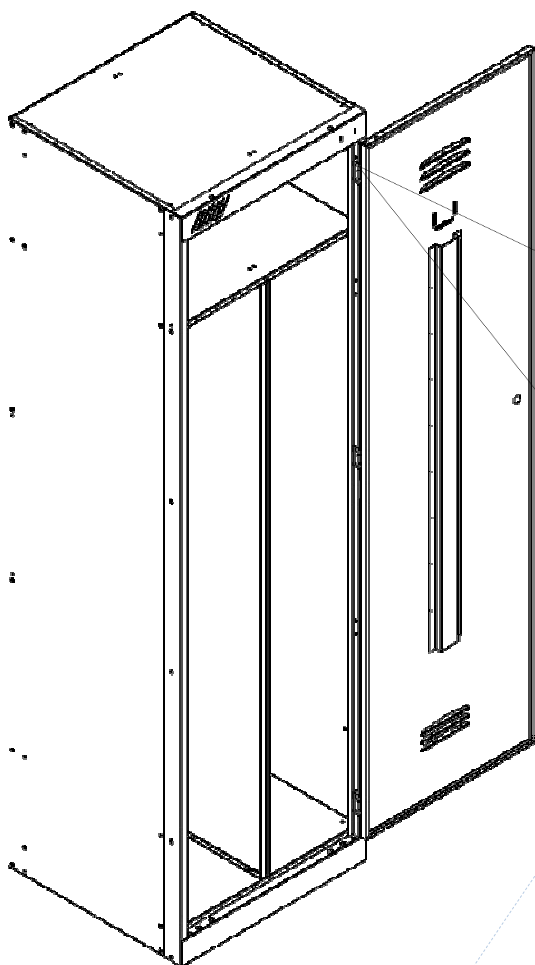

10

Все шкафы, кроме
АШРК

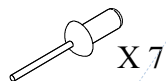

Крепить
перекрытие

АШРК 22-600,
АШРК 22-800

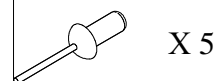

Крепить
перегородку

Стенка задняя

Крепить
перекрытие

11

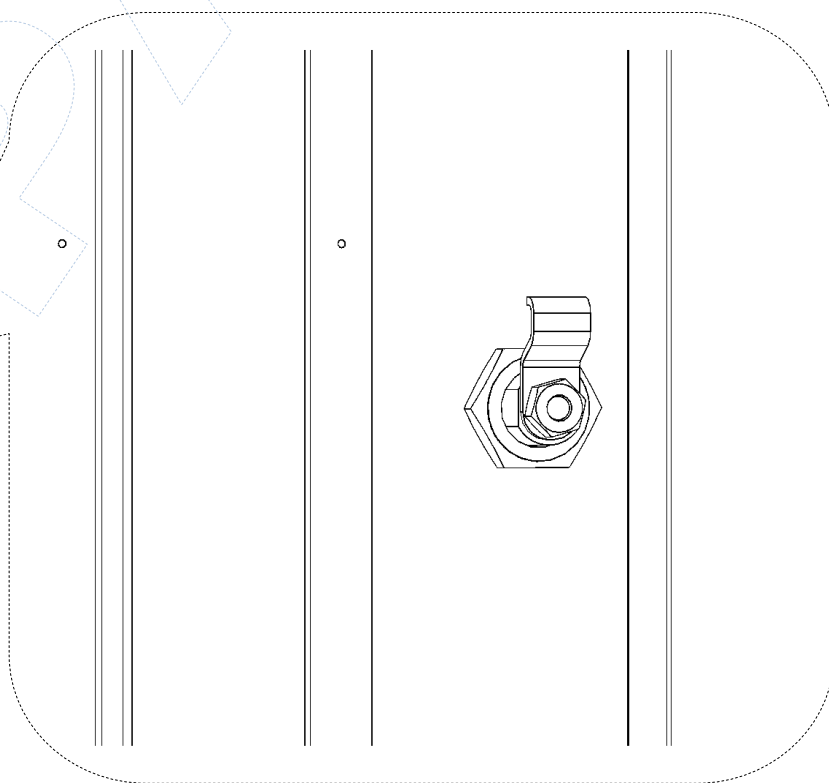
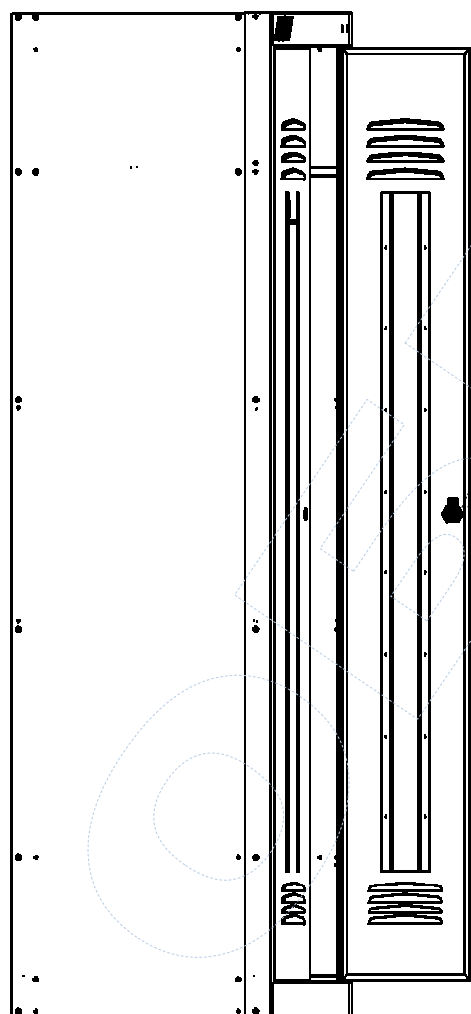
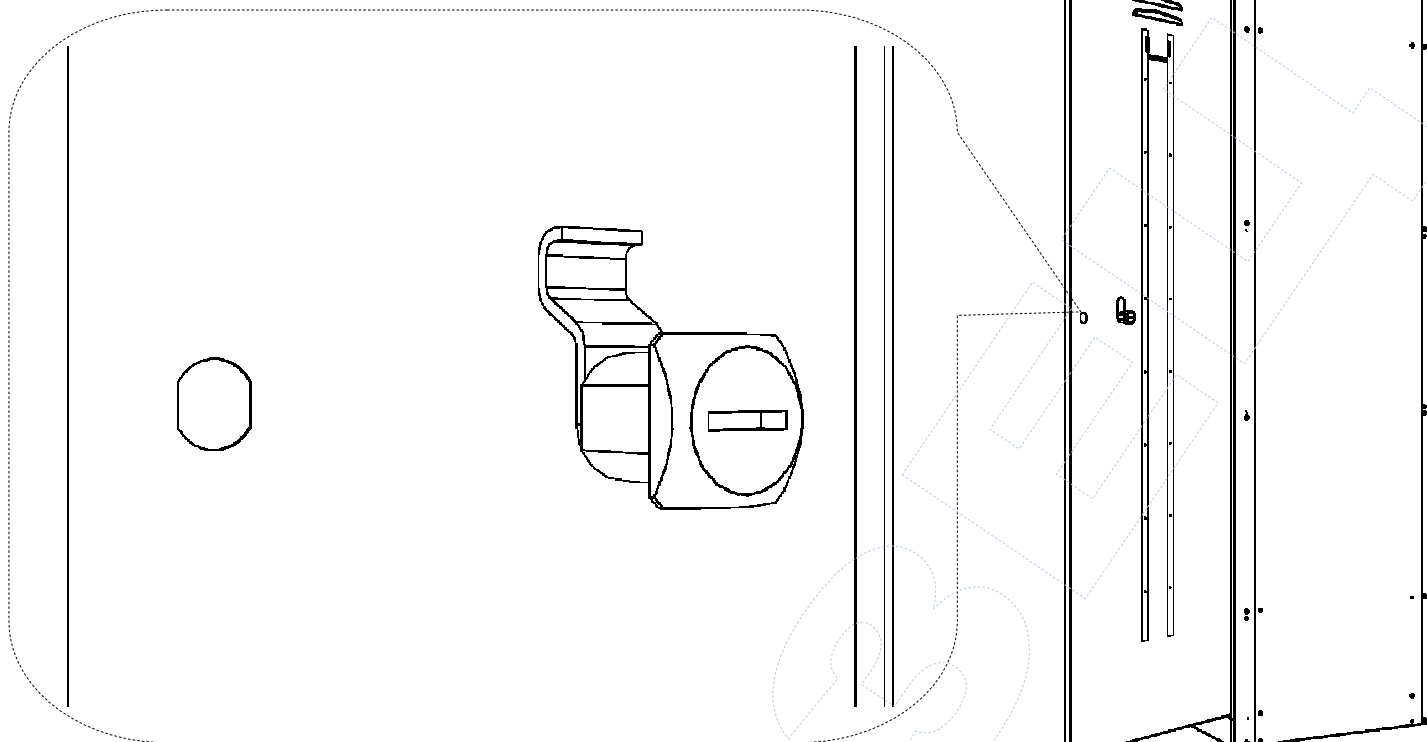

4. Указание мер безопасности. Транспортирование и хранение.

- 4.1. Перед эксплуатацией шкафа необходимо внимательно ознакомиться с данным руководством
- 4.2. Запрещается использовать шкаф, собранный с отступлением от инструкции по сборке шкафов.
- 4.3. Шкаф эксплуатировать строго в вертикальном положении.
- 4.4. Хранить и транспортировать шкафы следует только в заводской упаковке.
- 4.5. Складирование шкафов в упаковке друг на друга не более 4 штук. Транспортировать шкафы только в вертикальном положении. Шкафы предназначены для эксплуатации в закрытых помещениях в интервале температуры окружающей среды от 0⁰С до 30⁰С при относительной влажности воздуха 45-80% и атмосферном давлении (630-800)мм рт. ст. (84-106,7 кПа)
- 4.8. Полы в помещениях должны соответствовать требованиям нормативных документов:
 - СНиП 2.03.13-88 «Полы»
 - РЕКОМЕНДАЦИИ по проектированию полов (СНиП 2.03.13 - 88 «Полы») МДС 31-1.98 (АО ЦНИИ пром. зданий).

5. Гарантийные обязательства. Свидетельство о приёме

- 5.1. Предприятие-изготовитель гарантирует нормальную работу шкафа при соблюдении потребителем условий эксплуатации, правил хранения и транспортировки, указанные в данном руководстве.
- 5.2. Завод принимает претензии по качеству продукции в течении одного года после продажи. Предприятие оставляет за собой право изменения конструкции с целью улучшения потребительских качеств изделия. Вследствие постоянного совершенствования конструкции изделий и улучшения технологического процесса между паспортом и изделием могут наблюдаться некоторые различия, не снижающие потребительские качества продукции
- 5.4. При предъявлении рекламаций необходимо приложить «Свидетельство о приёме».
- 5.5. Предприятие-изготовитель не несёт ответственности за несоблюдение условий эксплуатации, правил хранения и транспортировки.
- 5.6. Шкаф соответствует требованиям нормативных документов
ТУ 9693-003-45015418-2005, п.1.2, 1.3, 16371-2014, п. 5.2.30 и п.5.2.31

СВИДЕТЕЛЬСТВО О ПРИЁМКЕ

| | |
|------------------------------------------|--------------------------------------------|
| Штамп ОТК | Мастер участка упаковки _____ / _____ / |
| Дата продажи: <<_____>> _____ 20__ г. | Дата упаковки <<_____>> _____ 20__ г. |
| Подпись продавца _____ / _____ / | Ваш региональный дилер _____ / _____ / |